

Contoh Program CNC BUBUT Untuk Pemula dan Aplikasinya

Ini adalah contoh pemrograman CNC bubut yang sangat sederhana. Contoh pemrograman CNC bubut ini ditujukan untuk programmer CNC tingkat pemula atau programmer CNC pemula. Hanya pemrograman kontur CNC sederhana. Kode G yang digunakan dalam contoh pemrograman ini berasal dari Fanuc CNC Control.

Contoh Program CNC bubut sederhana

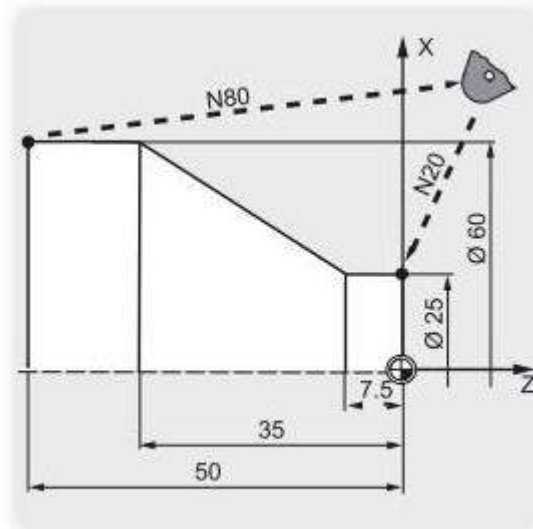

Lathe CNC Programming Example

```
N10 G90 S500 M03
N20 G00 X25 Z5
N30 G01 G95 Z0 F1
N40 G01 Z-7.5 F0.2
N50 G01 X60 Z-35
N60 G01 Z-50
N70 G00 X62
N80 G00 X80 Z20
N90 M30
```

Source : <https://www.helmacnc.com/lathe-cnc-programming-example-2/>

Contoh pemrograman CNC yang menunjukkan cara membuat program sederhana untuk mengebor komponen yang sudah dibor pada mesin bubut CNC.

Drawing/Image

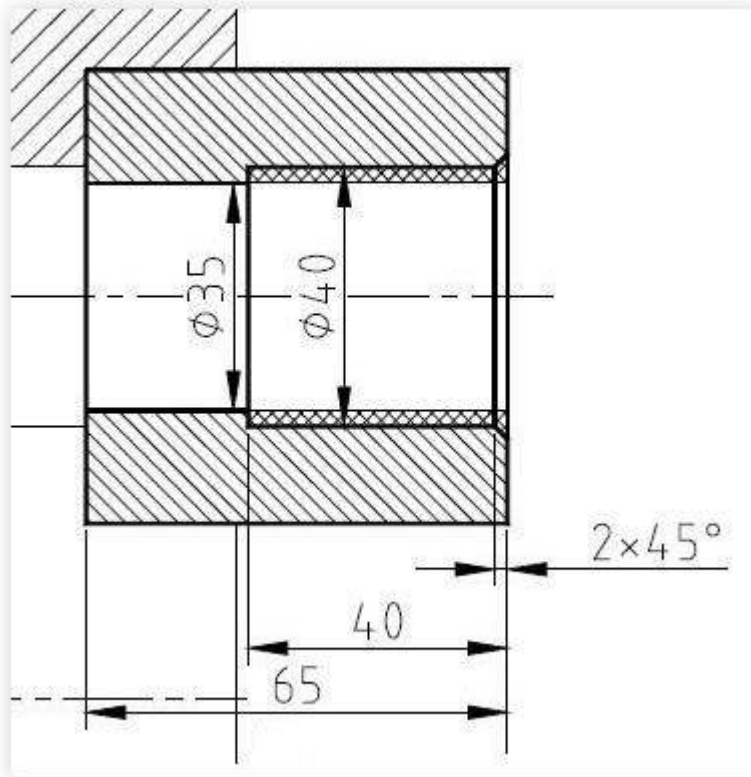

```
O0003;  
N10 G10 P0 Z-85;  
N20 T606;  
N30 G50 S2000;  
N40 G96 G99 S180 F.2 M4 M8 M200;  
N50 G0 X44 Z2;  
N60 G1 Z0;  
N70 X40 Z-2 F.15;  
N80 Z-40 F.2;  
N90 X35;  
N100 G0 Z5;  
N110 X200 Z100;  
N120 M30;
```

Source : <https://www.helmacnc.com/cnc-lathe-inside-turning-boring-program-example/>

Contoh kode program mesin bubut CNC untuk mengerjakan beberapa radius busur pada suatu komponen.

Drawing/Image

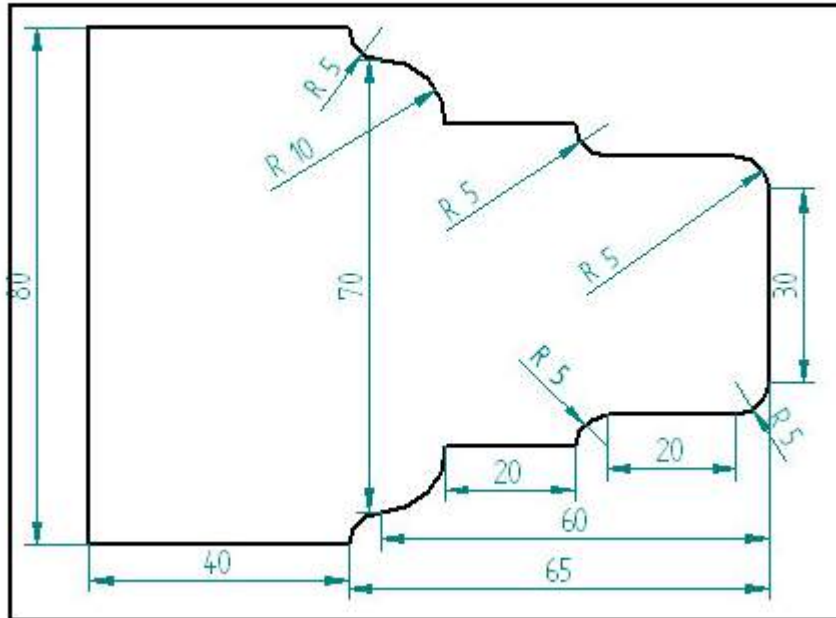

```
N05 G94 M06 T0101
N10 G00 X0 Z0 M04 S600
N15 G01 X30 F30
N20 G03 X40 Z-5 R5
N25 G01 Z-25
N30 G02 X50 Z-30 R5
N35 G01 Z-50
N40 G03 X70 Z-60 R10
N45 G02 X80 Z-65 R5
N50 G01 Z-105
N55 G00 X90
N60 G00 Z10
N65 M05
N70 M30
```

Source : <https://www.helmacnc.com/cnc-school-multiple-radius-arc-g02-g03-cnc-lathe-program/>

Program bubut CNC yang memanggil subprogram

Program bubut CNC yang memanggil subprogram beberapa kali untuk memotong pola yang sama. Subprogram menggunakan UW, bukan XZ, agar program lebih mudah dipahami dan di-debug.

Drawing/Image

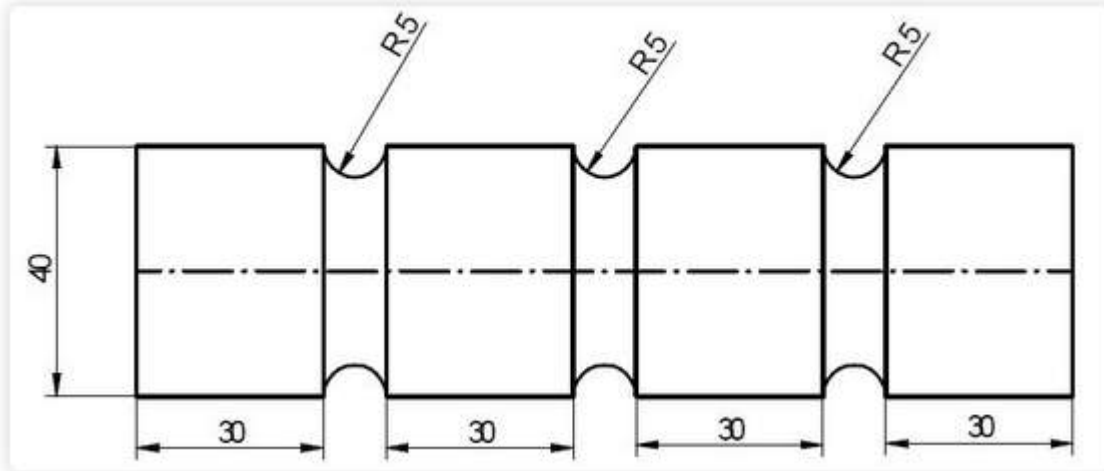

Main Program:

```
N5 G90 F0.2 S1200 T0101 M04
N10 G00 X40 Z0
N20 M98 P37000 (call subprog O7000 three times)
N30 G01 W-30
N40 G28 U0 W0
N50 M05 M30
```

Subprogram:

```
O7000;
G01 U0 W-30
G02 U0 W-10 R5
N60 M99
```

Source : <https://www.helmancnc.com/cnc-lathe-subprogram-call-multiple-times-example/>

Ahlinya Jasa Bubut CNC dan Machining di : <https://teknikjaya.co.id>